

品番 No.	品名 NAME	材質 MATERIAL	個数 QUANT.	摘要 REMARKS	品番 No.	品名 NAME	材質 MATERIAL	個数 QUANT.	摘要 REMARKS
1	柱 BASE PLATE	SPCC or SPHC	1	t2.0 MFZn II	5	掛金 CONNECTION RING	SW	1	φ4 MFZn II
2	バンド支持板 BAND SUPPORT	SPCC or SPHC	1	t2.0 MFZn II	6	リベット RIVET	A1050	2	φ6
3	バンド BAND	SPCC or SPHC	2	t1.6 MFZn II	7	スペーサー BUFFER RUBBER	合成ゴム RUBBER	1	
4	爪 CLASP	SPCC	1	t2.3 MFZn II	8	フェルト FELT	フェルト FELT	2	

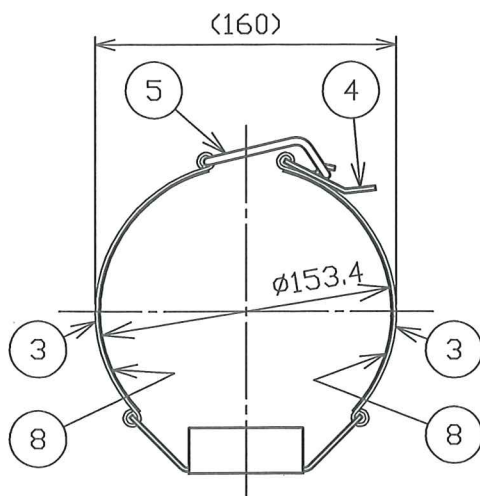
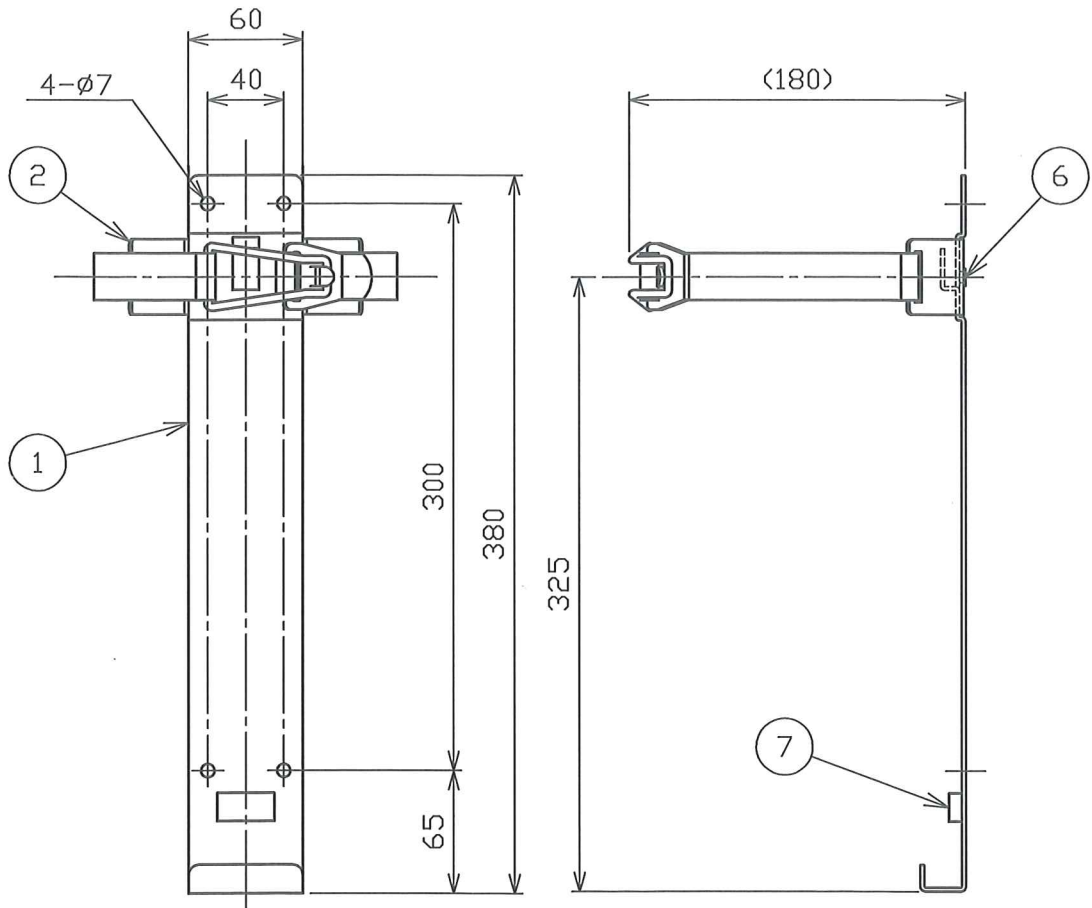

総質量 : 約 640 g

TOTAL MASS : APPROX. 640 g

適応型式 SUITABILITY

名称 PRODUCT NAME	型式番号 APPROVAL NUMBER
PAN-20SPE (I)	消第61~40~2号
PAN-20SPEe	消第61~40~2号
PAN-20SPEe (I)	消第23~203号
PAN-20EH (I)	消第61~40~2号
PAN-20EHe	消第61~40~2号
PAN-20EHe (I)	消第23~203号

消火器用ブラケット
FIRE EXTINGUISHER BRACKET

NDC 日本ドライケミカル株式会社
NIPPON DRY CHEMICAL CO., LTD.

名称
NAME
B-20EB

年月日
DATE
11/10/11

図番
DRAWING No.
1708A-2

品目コード
CODE No.
11692A