

| 品番 No. | 品名 NAME | 材質 MATERIAL | 個数 QUANT. | 摘要 REMARKS | 品番 No. | 品名 NAME | 材質 MATERIAL | 個数 QUANT. | 摘要 REMARKS |
|-----------|-----------------|----------------|--------------|---------------|-----------|-------------|----------------|--------------|---------------|
| 1 | バンド BAND | SUS304 | 1 | t0.3 | 3 | 掛板 PLATE | SUS304 | 1 | t1.5 |
| 2 | バンド金具 BUCKLE | SUS304 | 1 | t1.0 | 4 | ねじ SCREW | SUS304 | 2 | M3 |

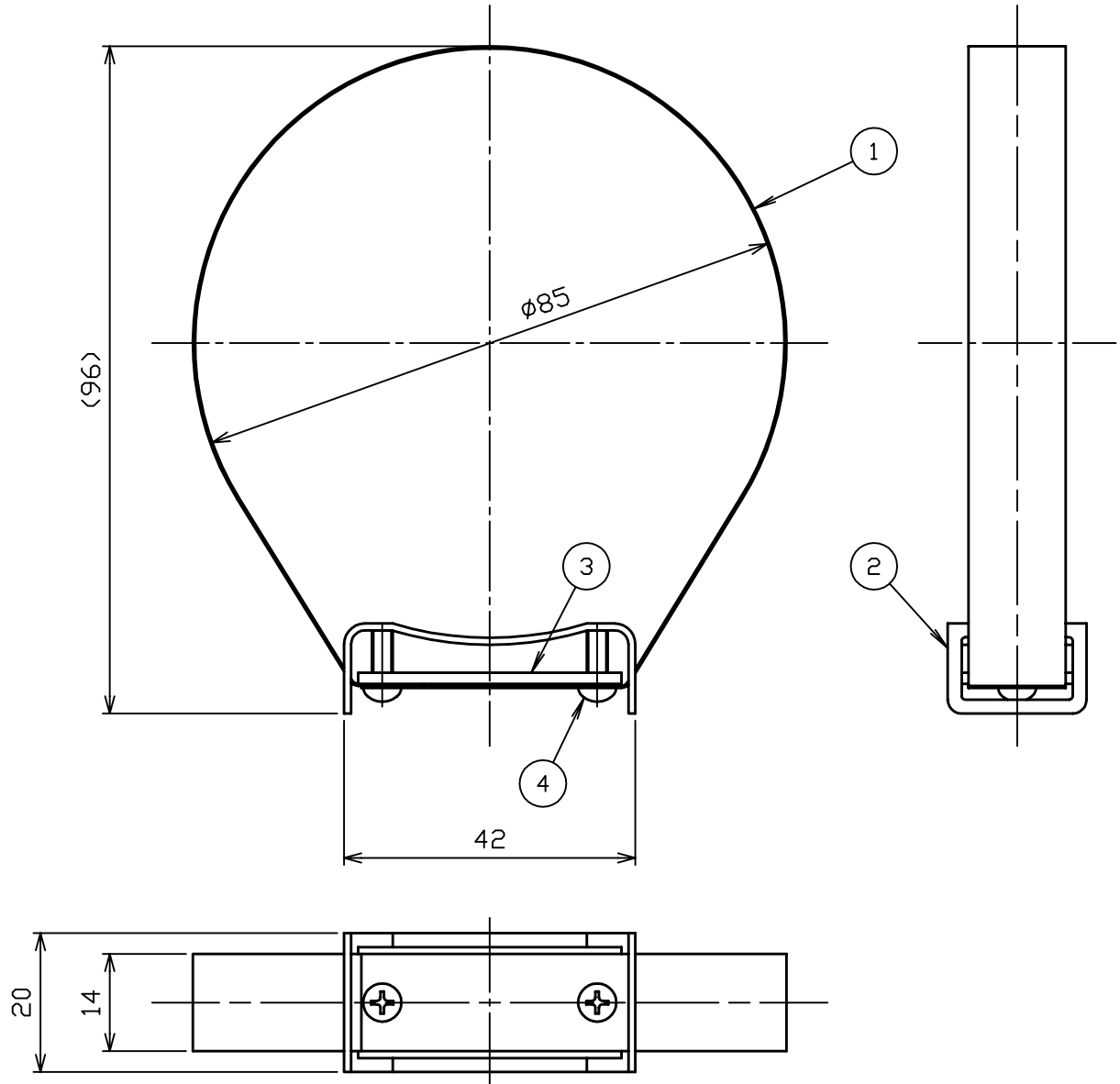

総質量 : 約 25 g

TOTAL MASS : APPROX. 25 g

適応型式 SUITABILITY

| 名称 PRODUCT NAME | 型式番号 APPROVAL NUMBER |
|--------------------|-------------------------|
| PAN-4A | 消第11~23号 |

消火器取付部品
FIRE EXTINGUISHER FIXTURE

名称
NAME

バンドR-4
BAND R-4

NDC 日本ドライケミカル株式会社
NIPPON DRY CHEMICAL CO., LTD.

年月日
DATE
図番
DRAWING No.

03/02/20

品目コード
CODE No.

11286A

1759A-1