

品番 No.	品名 NAME	材質 MATERIAL	個数 QUANT.	摘要 REMARKS	品番 No.	品名 NAME	材質 MATERIAL	個数 QUANT.	摘要 REMARKS
1	支柱 BASE PLATE	SS400	1	黒色塗装 BLACK PAINTING	5	バンド取付台 BAND MOUNT	SPCC	1	黒色塗装 BLACK PAINTING
2	バンド BAND	SUS304	2		6	底受 BOTTOM SUPPORT	SPCC	1	黒色塗装 BLACK PAINTING
3	止め金 CLASP	SS400	1	黒色塗装 BLACK PAINTING	7	保護ゴム PROTECTIVE RUBBER	EPT	1	
4	掛金 CONNECTION RING	SUS304	1		8	保護布 PROTECTIVE CLOTH	フェルト	1	

適応型式 SUITABILITY

名称 PRODUCT NAME	型式番号 APPROVAL NUMBER
LS-6N(Ⅱ)	消第19~4号
LS-6N(Ⅲ)	消第22~15号
LS-6N(Ⅳ)	消第23~266号
LS-6ND(Ⅳ)	消第24~39号
LS-6ND(Ⅴ)	消第27~40号
LS-6ND(Ⅵ)	消第2020~21号

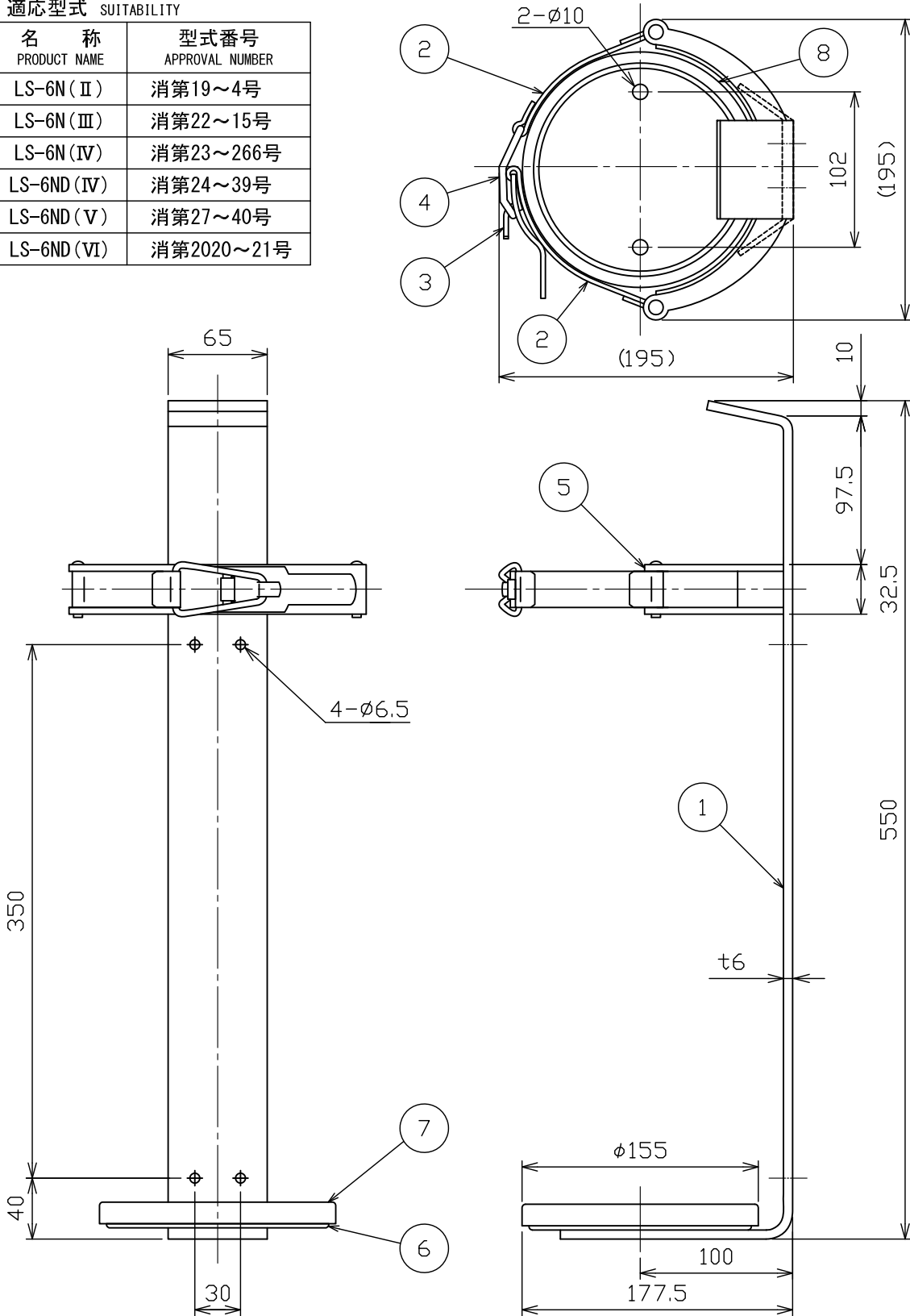

消火器用ブラケット
FIRE EXTINGUISHER BRACKET

名称
NAME
B-LS-6N

NDC 日本ドライケミカル株式会社
NIPPON DRY CHEMICAL CO., LTD.

年月日
DATE
2021/3/26
図番
DRAWING No.
1798A-4

品目コード
CODE No.
315140