

品番 No.	品名 NAME	材質 MATERIAL	個数 QUANT.	摘要 REMARKS	品番 No.	品名 NAME	材質 MATERIAL	個数 QUANT.	摘要 REMARKS
1	缶本体 CAN CYLINDER	SPTe	1		4	保護キャップ PROTECTION CAP	ポリプロピレン POLYPROPYLENE	1	
2	キャップ CAP	ポリプロピレン POLYPROPYLENE	1		5	サイフォン管 SIPHON TUBE	ポリエチレン POLYETHYLENE	1	
3	ノズル NOZZLE	ポリエチレン POLYETHYLENE	1						

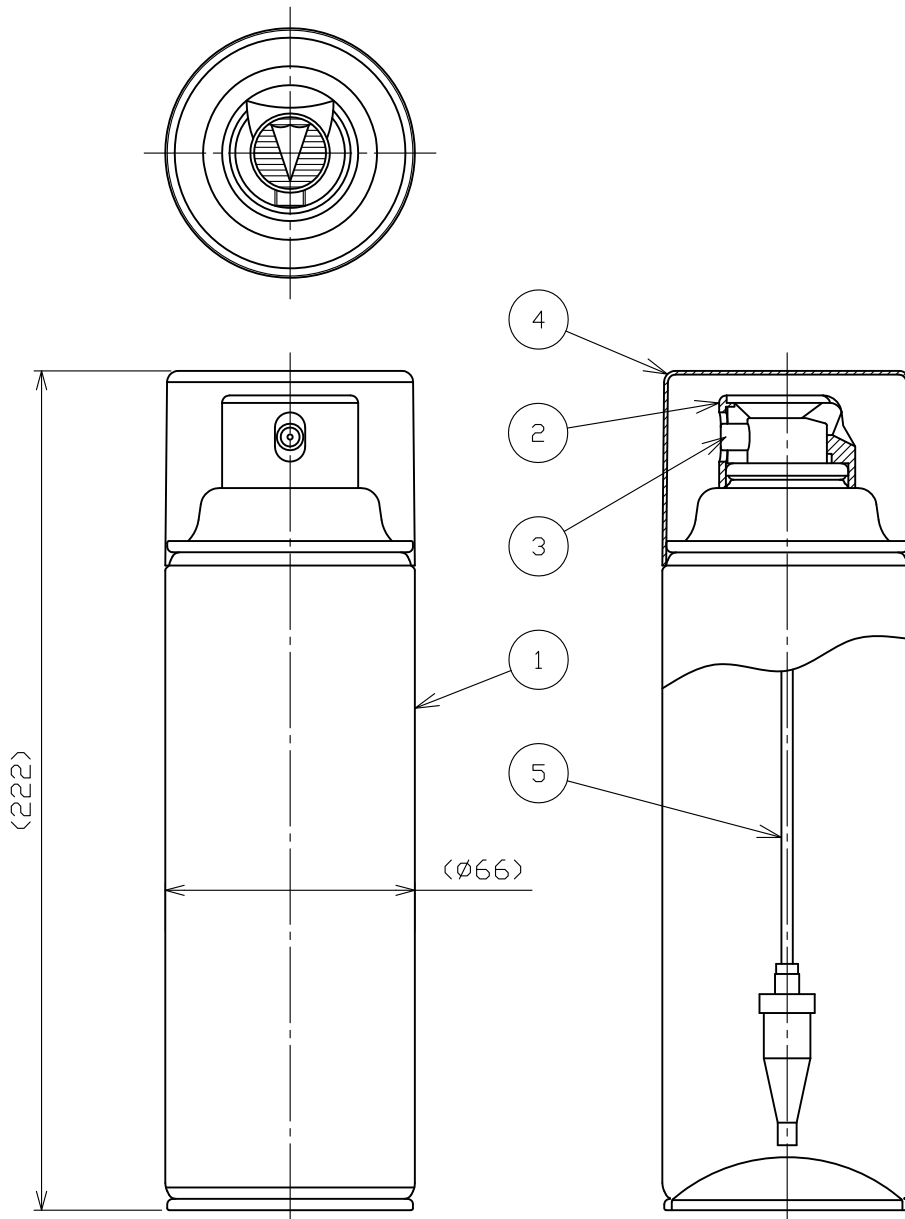

適応火災

SUITABILITY FOR USE ON FIRES

小規模普通火災 ORDINARY	天ぷら油火災 FRYING PAN	ストーブ火災 STOVE	自動車用クッション火災 CUSHION FOR AUTOMOBILE	電気火災 ELECTRICITY

仕様 SPECIFICATION	型式評価 届出番号 APPROVAL No.	総質量 TOTAL MASS	薬剤量 MEDIUM MASS	放射時間 DISCHARGE TIME	放射距離 DISCHARGE RANGE	使用温度範囲 TEMPERATURE RANGE
	A014504102A	約 530 g	水 (浸潤剤等入) WETTING AGENT 400 g	(20 °C) 約 31 s	(20 °C) 約 2 m	0~+40 °C

エアゾール式簡易消火具
FIRE EXTINGUISHING IMPLEMENT AEROSOL TYPE

名称
NAME

スーパールームガード(Ⅳ)
SUPER ROOM GUARD (Ⅳ)

NDC 日本ドライケミカル株式会社
NIPPON DRY CHEMICAL CO., LTD.

年月日
DATE
図番
DRAWING No.

2014/8/4
9121F

品目コード
CODE No. 189420