

品番 No.	品名 NAME	材質 MATERIAL	個数 QUANT.	摘要 REMARKS	品番 No.	品名 NAME	材質 MATERIAL	個数 QUANT.	摘要 REMARKS
1	容器本体 BOTTLE CYLINDER	鉄製 STEEL	1	t=3.0mm 内容積3.6L	5	安全栓 SAFETY RING		1	
2	バルブケース VALVE	黄銅製 BRASS	1		6	放出管 DISCHARGE PIPE		1	
3	下レバー HANDLE		1		7	ホーン HORN		1	
4	上レバー OPERATION LEVER		1		8	ノズル NOZZLE	黄銅製 BRASS	1	φ1.1mm×5

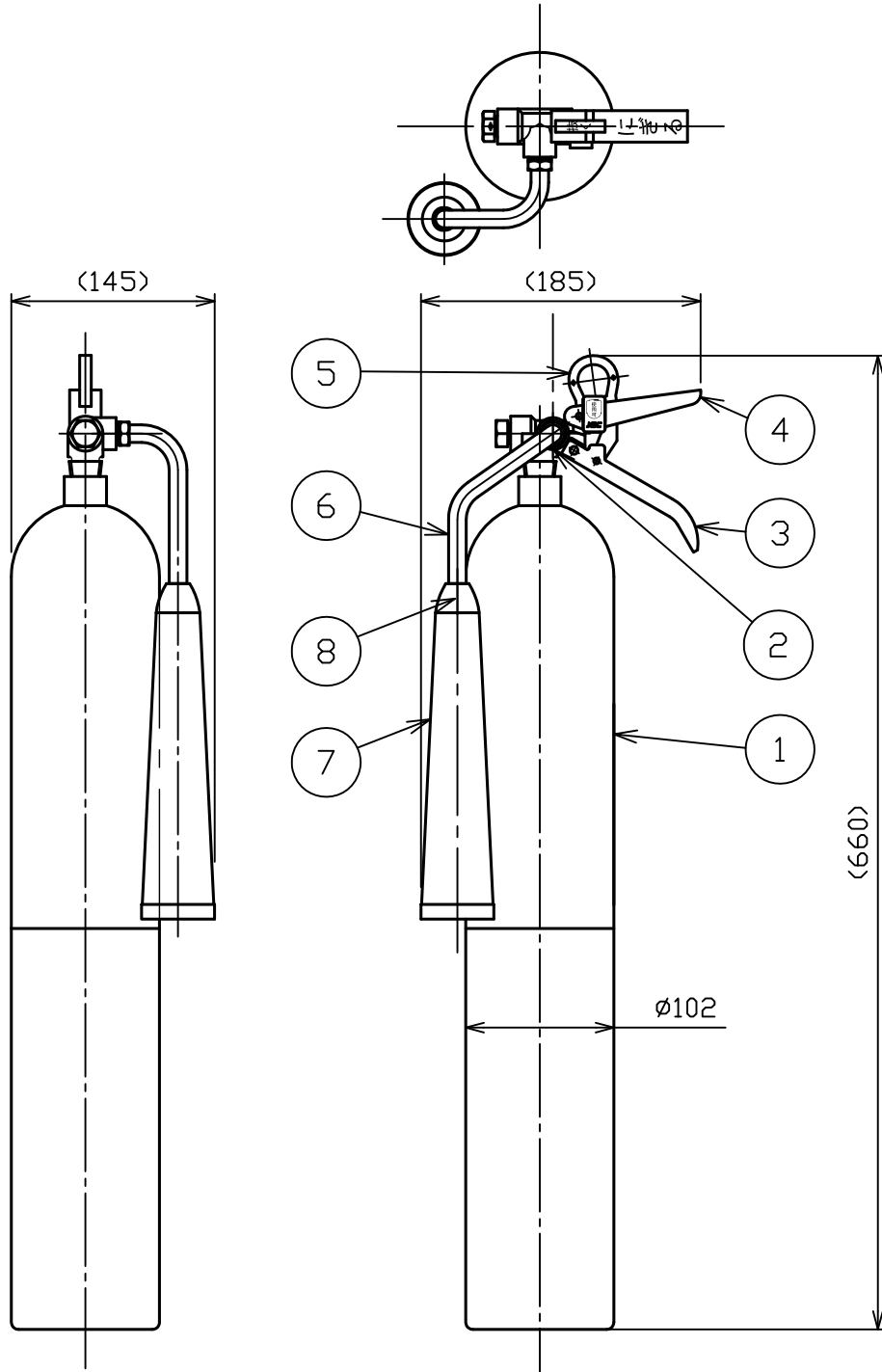

仕様 SPECIFICATION	国家検定 型式番号 APPROVAL No.	総質量 TOTAL MASS	薬剤量 MEDIUM MASS	放射時間 DISCHARGE TIME	放射距離 DISCHARGE RANGE	使用温度範囲 TEMPERATURE RANGE	耐圧試験圧力 TEST PRESSURE	能力単位 CLASSIFI- CATION
	消第25~7号	約8.2kg	2.3kg	(20℃) 約14秒	(20℃) 2~4m	-30~+40℃	24.5MPa	B-1, C

二酸化炭素消火器
CARBON DIOXIDE FIRE EXTINGUISHER

名称
NAME
NC-5(II)

NDC 日本ドライケミカル株式会社
NIPPON DRY CHEMICAL CO., LTD.

年月日
DATE
2013/4/30

図番
DRAWING No.
9176E

品目コード
CODE No.
153401