

品番 No.	品名 NAME	材質 MATERIAL	個数 QUANT.	摘要 REMARKS	品番 No.	品名 NAME	材質 MATERIAL	個数 QUANT.	摘要 REMARKS
1	ベース BASE	SPCC	1	赤色塗装 RED PAINTING	3	表示板固定具 PLATE HOLDER	PVC	1	白色 WHITE
2	柱 POLE	PVC	1	白色 WHITE	4	表示板 INSTRUCTION PLATE	PVC	1	

品目コード

ベース : 81333A

柱+表示板+表示板固定具 : 81334A

総質量 : 約 2200 g

TOTAL MASS : APPROX. 2200 g

CODE No.

BASE : 81333A

POLE+INSTRUCTION PLATE+PLATE HOLDER : 81334A

適応型式 SUITABILITY

名称 PRODUCT NAME	型式番号 APPROVAL NUMBER
アルマックス2.0kg ALMAX	消第6~1~1号
アルマックス2.0kg AL-2(I)	消第6~1~2号
アルマックス2.0kg AL-2(II)	消第23~345号
NC-5	消第4~56号
NC-5(I)	消第23~343号
NC-5(II)	消第25~7号

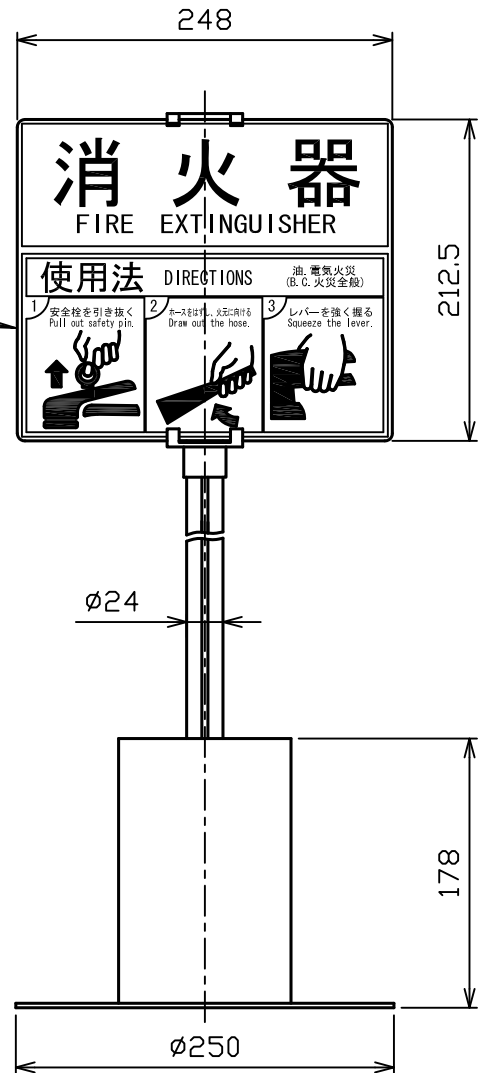
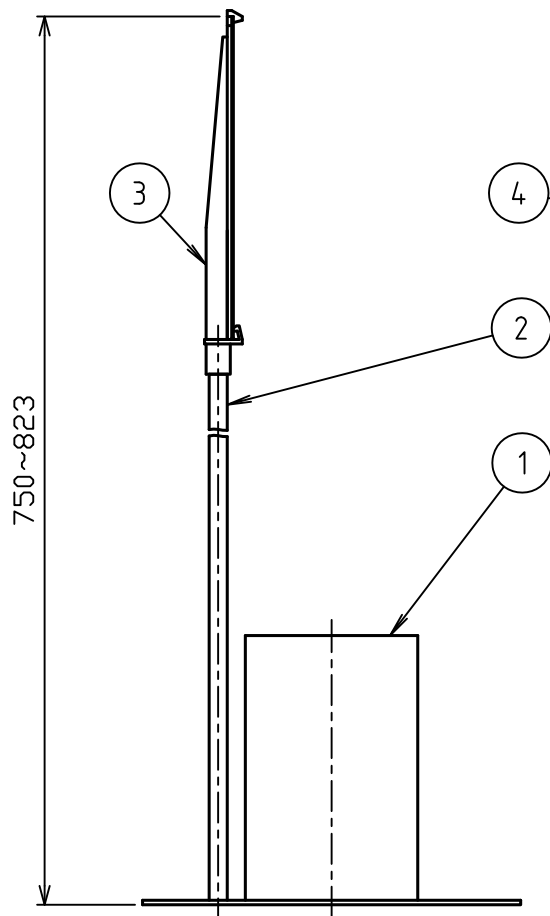
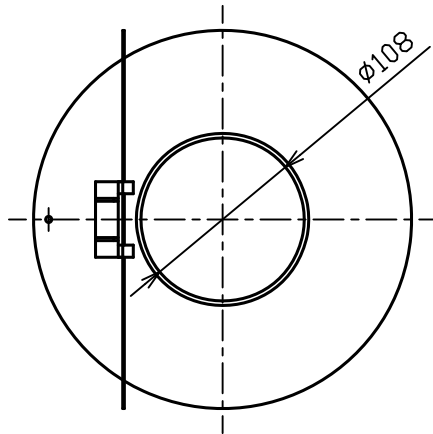

消火器置台
FIRE EXTINGUISHER BASE

名称
NAME

エクステン・スタンド C-1
EXTIN STAND C-1

NDC 日本ドライケミカル株式会社
NIPPON DRY CHEMICAL CO., LTD.

年月日
DATE
図番
DRAWING No.

13/08/09

品目コード
CODE No.

81333A, 81334A

9195B-1