

品番 No.	品名 NAME	材質 MATERIAL	個数 QUANT.	摘要 REMARKS	品番 No.	品名 NAME	材質 MATERIAL	個数 QUANT.	摘要 REMARKS
	柱 BASE PLATE	SPCC	1	t1.6 MFZn II					

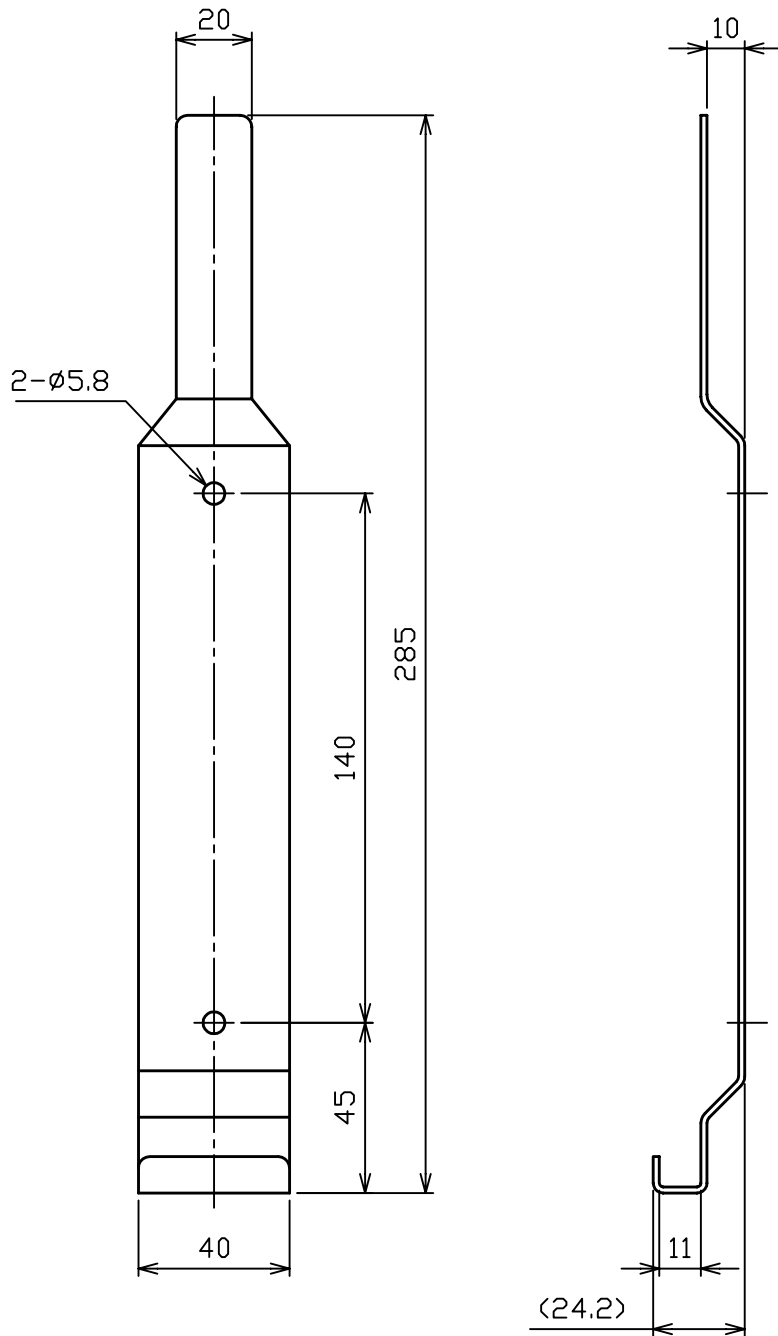

総質量 : 約 135 g

TOTAL MASS : APPROX. 135 g

適応型式 SUITABILITY

名称 PRODUCT NAME	型式番号 APPROVAL NUMBER
PAN-10F (IV)	消第60~4~6号
PAN-10SPD (II)	消第58~104~5号
* PAN-4A	消第11~23号
* PAN-6A	消第12~4号
* PAN-10AN	消第12~27号
* PAN-10AH	消第12~27号
* PAN-10A	消第12~32号

表中※印の付いた器種には、消火器取付部品・バンド
R-4, R-6, R-10を併用してください。

TO FIX PRODUCTS WITH ※ MARK, USE BAND R-4, R-6, R10 IN ADDITION.

消火器用簡易ブラケット (バンドなし, 柱型) FIRE EXTINGUISHER BRACKET COLUMN TYPE	名称 NAME	BP-FA		
	年月日 DATE	03/02/20	品目コード CODE No.	11287A
NDC 日本ドライケミカル株式会社 NIPPON DRY CHEMICAL CO., LTD.	図番 DRAWING No.	1758A-1		