

品番 No.	品名 NAME	材質 MATERIAL	個数 QUANT.	摘要 REMARKS	品番 No.	品名 NAME	材質 MATERIAL	個数 QUANT.	摘要 REMARKS
	柱 BASE PLATE	SPCC	1	t1.6 MFZn II					

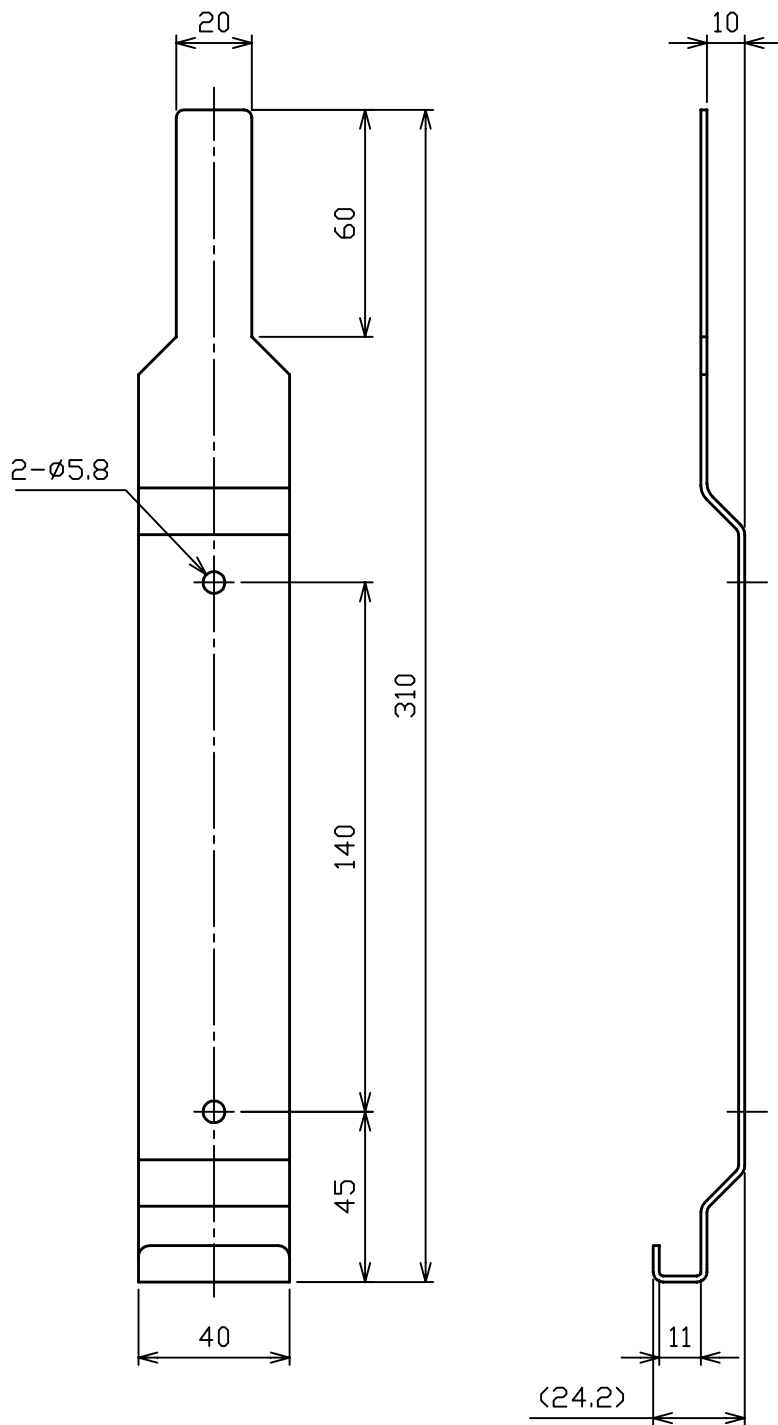

総質量 : 約 155 g

TOTAL MASS : APPROX. 155 g

適応型式 SUITABILITY

名称 PRODUCT NAME	型式番号 APPROVAL NUMBER
PAN-10APN	消第12~43号
PAN-10APH	消第12~43号
PAN-10AW	消第13~13~1号
LS-2AN	消第14~43号

消火器を取り付ける際は、バンドR-10を併用してください。

TO FIX A FIRE EXTINGUISHER, PUT BAND R10 TOGETHER.

消火器用簡易ブラケット (バンドなし, 柱型)  
FIRE EXTINGUISHER BRACKET COLUMN TYPE

名称  
NAME

BP-A

**NDC** 日本ドライケミカル株式会社  
NIPPON DRY CHEMICAL CO., LTD.

年月日  
DATE  
図番  
DRAWING No.

03/02/21

品目コード  
CODE No.

11271A

1758C-1