

| 品番 No. | 品名 NAME | 材質 MATERIAL | 個数 QUANT. | 摘要 REMARKS | 品番 No. | 品名 NAME | 材質 MATERIAL | 個数 QUANT. | 摘要 REMARKS |
|-----------|--------------------------|----------------|--------------|----------------------|-----------|------------------------|----------------------------|--------------|----------------------|
| 1 | 容器本体 BOTTLE CYLINDER | SPCC etc | 1 | 赤色塗装 RED PAINTING | 7 | サイフォン管 SIPHON PIPE | ポリエチレン PE | 1 | |
| 2 | キャップ CAP | A5056B | 1 | | 8 | ハンドル HANDLE | SS | 1 | 赤色塗装 RED PAINTING |
| 3 | 起動レバー OPERATION LEVER | SS etc. | 1 | | 9 | ホース HOSE | 合成ゴム RUBBER | 1 | 1750mm |
| 4 | ユニオンナット UNION NUT | ADC12 | 1 | | 10 | ノズルレバー NOZZLE LEVER | ADC12 | 1 | |
| 5 | 安全ピン SAFETY PIN | SUS304 | 1 | | 11 | ホーンノズル HORN NOZZLE | C3604B | 1 | クロムメッキ MBCr |
| 6 | 指示圧力計 INDICATOR | SUS etc | 1 | | 12 | 車輪 WHEEL | SPCC&合成ゴム SPCC & RUBBER | 2 | 赤色塗装 RED PAINTING |

エコマーク認定番号：第11127002号

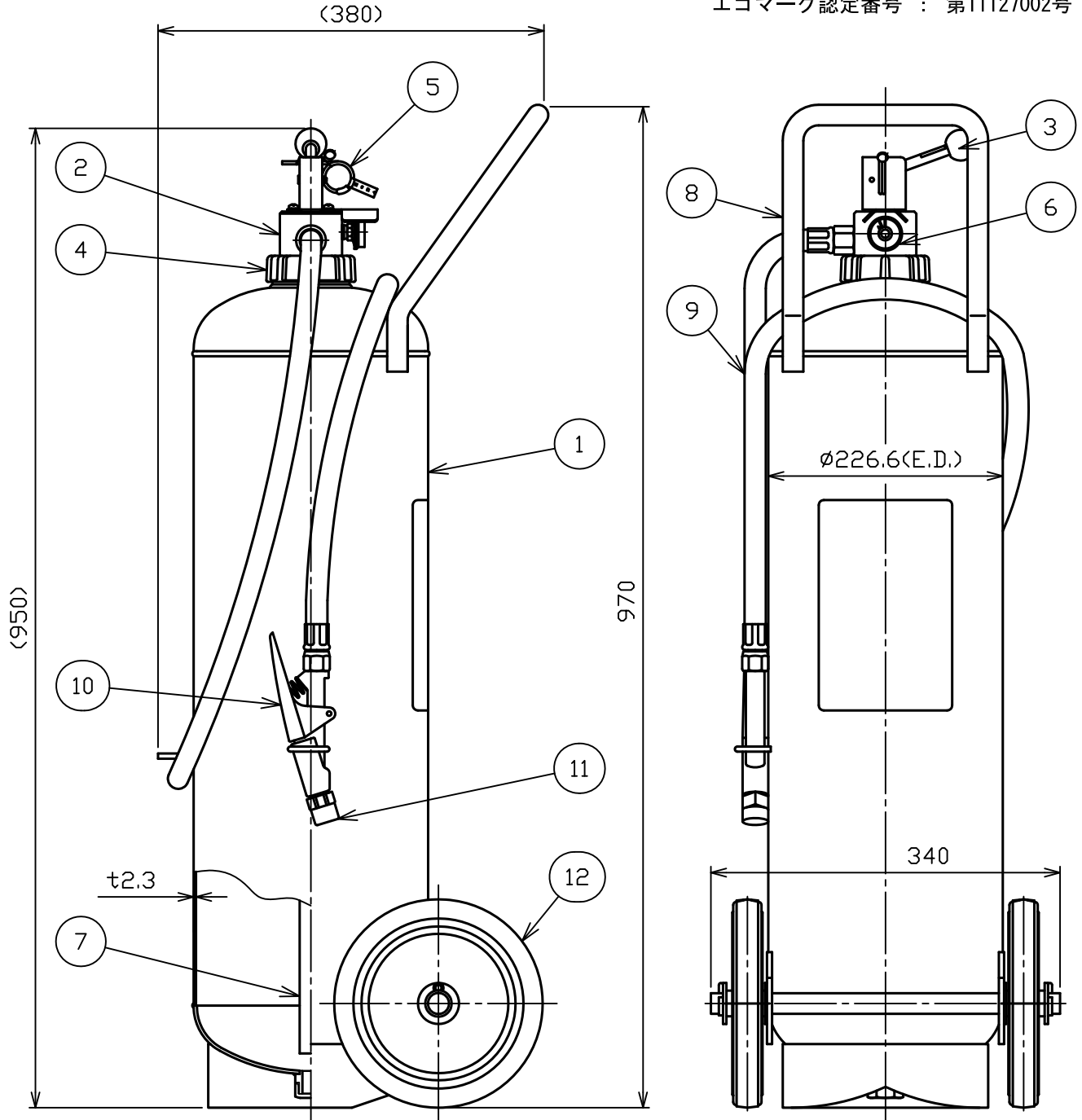

| 仕様 SPECIFICATION | 国家検定 型式番号 APPROVAL No. | 総質量 TOTAL MASS | 薬剤量 MEDIUM MASS | 放射時間 DISCHARGE TIME | 放射距離 DISCHARGE RANGE | 使用温度範囲 TEMPERATURE RANGE | 耐圧試験圧力 TEST PRESSURE | 能力単位 CLASSIFI- CATION |
|---------------------|------------------------------|----------------------|-----------------------|---------------------------|----------------------------|--------------------------------|----------------------------|-----------------------------|
| | 消第25~15号 | 約 40 kg | 20 kg | (20 °C) 約 36 秒 | (20 °C) 6~10 m | -30~+40 °C | 2.0 MPa | A-10, B-20, C |

ABC粉末消火器(蓄圧式)-大型
WHEELED ABC DRY CHEMICAL FIRE EXTINGUISHER (STORED TYPE)

名称
NAME
PAN-50We

NDC 日本ドライケミカル株式会社
NIPPON DRY CHEMICAL CO., LTD.

| | | | |
|-------------------|-----------|-------------------|--------|
| 年月日 DATE | 2013/11/5 | 品目コード CODE No. | 140420 |
| 図番 DRAWING No. | 1582G | | |