

品番	品名	材質	個数	摘要	品番	品名	材質	個数	摘要
1	容器本体	STH12	1	赤・緑色塗装	6	サイフォン管	A2017TD	1	
2	バルブ本体	C3771	1		7	ホース	PVC & ポリアミド	1	
3	レバー	SPCC	1	MFZnII	8	ホーン	ポリプロピレン	1	
4	取手	SPCC	1	MFZnII	9	ホーン握り	ポリプロピレン	1	
5	安全栓	SUS304 & ABS	1		10	使用可マーク	ABS	1	

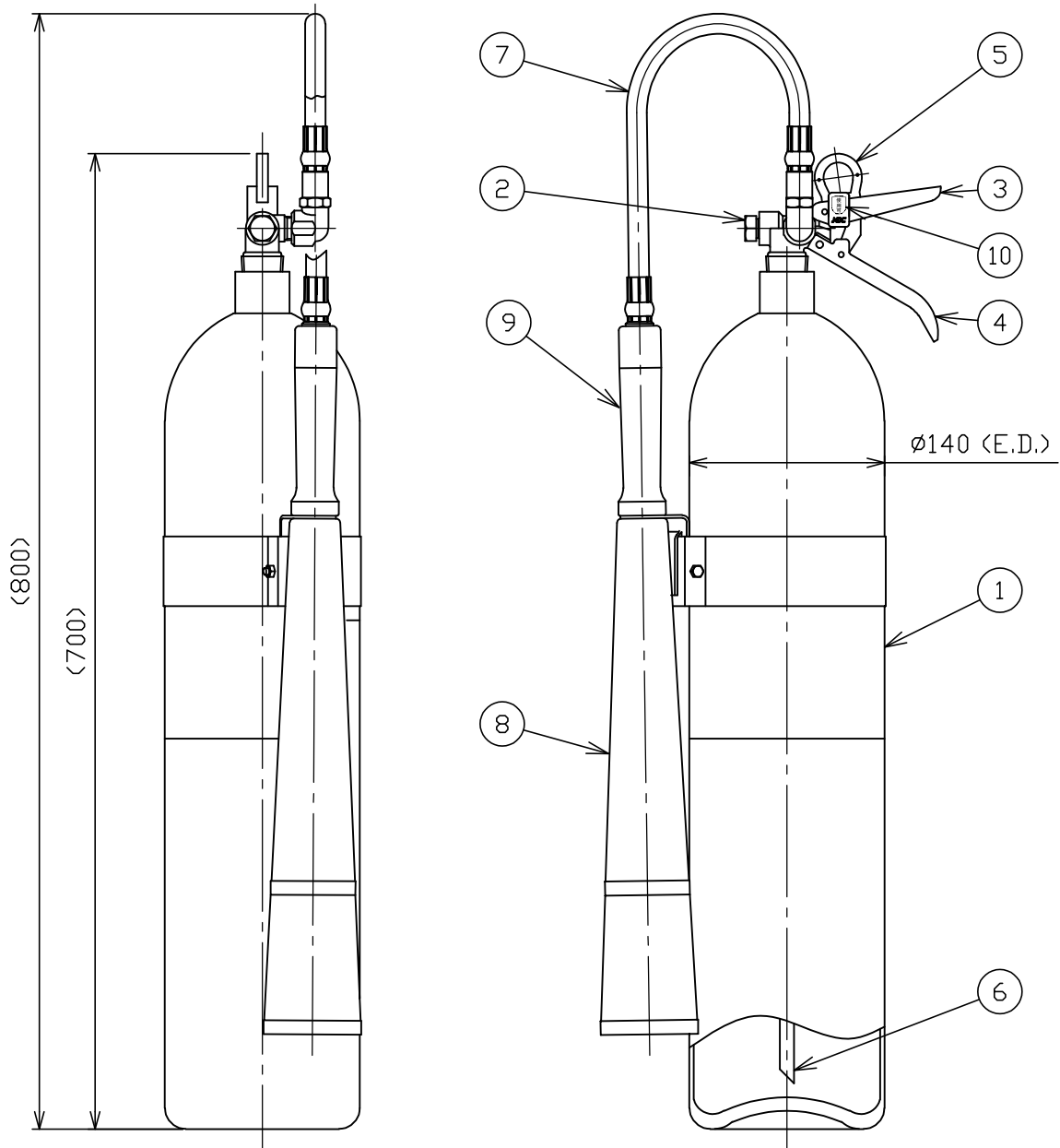

仕様	国家検定 型式番号	総質量	薬剤量	放射時間	放射距離	使用温度範囲	耐圧試験圧力	能力単位
	消第25~5号	約14.1kg	4.6kg	(20°C) 約23秒	(20°C) 3~4m	-30~+40°C	24.5MPa	B-3, C

二酸化炭素消火器

名称 NC-10

NDC 日本ドライケミカル株式会社

年月日 2025/09/30

図番 9179B