

品番	品名	材質	個数	摘要	品番	品名	材質	個数	摘要
1	容器本体	A1070	1	銀色塗装	7	ノズル	ポリプロピレン	1	
2	バルブケース	A6061	1	黒色塗装	8	安全栓	SUS304&ABS	1	
3	ユニオンナット	ADC12	1	黒色塗装	9	指示圧力計	SUS304	1	
4	上レバー	SPHC	1	黒色塗装 t1.2	10	スカート	ポリプロピレン	1	黒色
5	下レバー	SPHC	1	黒色塗装 t1.6	11	リサイクルシール		1	
6	サイフォン管	ABS	1	φ16×t1					

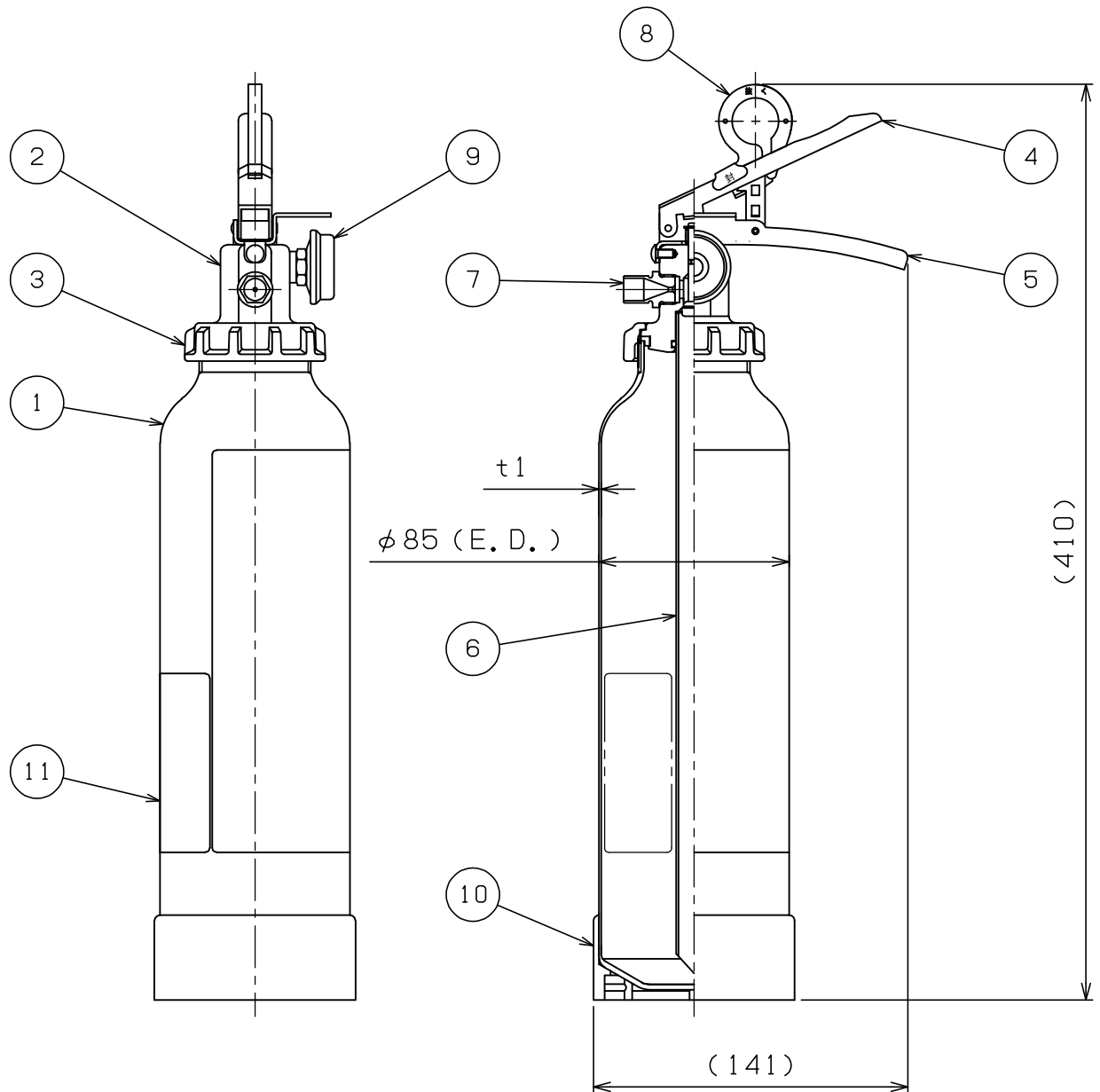

仕様	国家検定 型式番号	総質量	薬剤量	放射時間	放射距離	使用温度範囲	適応火災
	消第2022~3号	約 1.6kg	0.9L (1.00kg)	(20℃) 約17秒	(20℃) 3~5m	-10~+40℃	普通火災、天ぷら油火災、ストーブ火災、電気火災

住宅用水（浸潤剤等入り）消火器（蓄圧式）	名称	Gwetホーム
<b>NDC</b> 日本ドライケミカル株式会社 NIPPON DRY CHEMICAL CO., LTD.	年月日	2023/12/19
	図番	CXB022B