

起動装置のカバーの取りはずし方・取り付け方

MEMO

取りはずし方

1 扉を上へあげる。

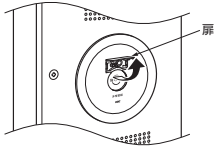

2 はずし穴へマイナスドライバーを軽く当て、マイナスドライバーを商品の中心方向に動かしてツメをはずす。

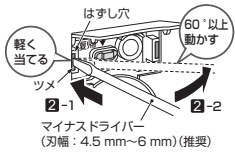

2-1 マイナスドライバー (刃幅: 4.5 mm~6 mm) (推奨)
2-2

マイナスドライバーは軽く当てる程度にしてください。強く押し込むとツメが破損します。

3 もう一方も手順2と同様にツメをはずす。

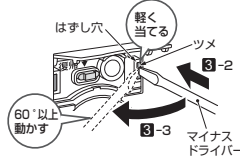

4 扉を引っ張りながらカバーをはずす。

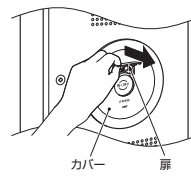

無理に引っ張るとはずれる場合があります。

取り付け方

起動装置のカバーを起動装置本体に取り付ける。

●起動装置本体と起動装置のカバーの上下方向を合わせ、パチンと音がするまで押して取り付ける。

●取り付け後、起動装置本体に対して起動装置のカバーが浮いていないことを確認してください。浮いている場合は、起動装置のカバーの起動装置本体への取り付けをやり直してください。落下するおそれがあります。

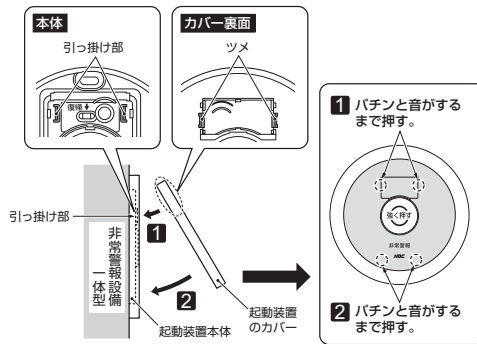

1 パチンと音がするまで押す。

2 パチンと音がするまで押す。

プロテクタ(別売)の取付方法

●露出取付、埋込取付とも取付方法は同じです。

●露出取付の場合：パナソニック(株)製 プロテクタ(小型総合盤 露出型用) (□オーダー品)をご使用ください。

●埋込取付の場合：パナソニック(株)製 プロテクタ(小型総合盤 埋込型用) (□オーダー品)をご使用ください。

●プロテクタには取付方向がありますので、図1のように取り付けてください。

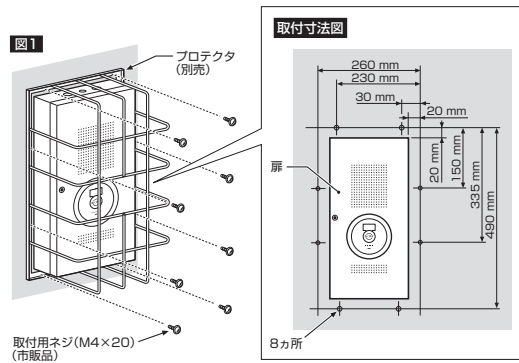

取付寸法図

